

Кабельные тележки для двутавровых балок



Anneng Electric
ТРОЛЛЕЙНЫЙ ШИНОПРОВОД

Anneng.ru

Содержание

Серия кабельных тележек на двутавре	3-12
Серия кабельных тележек на стальном тросе	13-16
Серия кабельных тележек на угловой стали	17-18



Опросный лист

Имя и адрес клиента: _____

Референс _____

Тип применения: _____

2) Улица Помещение _____

3) Температурные условия: _____ °С мин. _____ °С макс. _____

4) Тип кабеля (круглый или плоский): _____

5) Максимальное пространство для хранения кабеля: _____

6) Возможность последующего удлинения пути для системы кабельных тележек, если длины крана недостаточно: _____ Да, на _____ мм, Нет, невозможно

7) Особые условия эксплуатации / Требования к окружающей среде: _____

8) Длина перемещения крана: _____ мм

9) Расстояние перемещения тележки: _____ мм

10) Скорость перемещения: _____ м/мин

11) Ускорение: _____ м/сек²

12) Максимальная глубина петли кабеля: _____ мм

13) Общая длина подвески кабеля (включая оба конца): _____ мм

14) Тип двутавровой балки: I NP I PE

Пожалуйста, распечатайте и заполните данный опросный лист.

Система кабельных тележек для двутавровой балки предназначена для организации токоподвода подвижных токоприемников на основе гибких кабелей или размещения гидравлических, а также пневматических шлангов с общей весовой нагрузкой до 125 кг на кабельную тележку. Кабельные тележки для двутавровой балки получили широкое применение для организации токоподвода мостовых кранов.

Модельный ряд и характеристики:

Системы тележек Aneng для двутавровой балки включают серии W15, W35, W45, W55 для различных весовых нагрузок.

Обзор серии для двутавровых балок:

- Серия W15 — лёгкая серия с нагрузкой на тележку до 5 кг, подходит для изогнутых рельсов. Расстояние между тележками регулируется. Совместима с балками INP/IPE80–IPE220.
- Серия W35 — Средняя серия с нагрузкой на тележку до 35 кг, новое поколение продукции aneng. Разработана Wuxi Aneng Trolley-Type Busway Electric Co., Ltd. Наиболее широко используемая по всему миру.
- Серия W45 — устойчивая серия с нагрузкой на тележку до 35 кг с пластиковыми роликами, высокой безопасностью и малой искрообразующей способностью. Применяется во взрывоопасных условиях.
- Серия W55 — тяжёлая серия с нагрузкой на тележку до 125 кг. Прочная конструкция, рассчитана на тяжелые условия эксплуатации с максимальными нагрузками на каждую тележку

Особенности серии W35

- Модульность:
Все компоненты системы стандартизированы и совместимы друг с другом. Конфигурация может быть адаптирована под заказчика.
- Гибкость применения:
W35 подходит для различных балок — INP, IPE80, IPE220 и т.д.
- Подвижность и стабильность:
Используются специальные ролики высокой чувствительности, бесконтактная связь, защищённые от ударов и вибраций.
- Защита кабеля:
Применяется специальная резиновая прокладка, защищающая кабель от трения и повреждений, особенно в поворотных участках.

- Полностью автоматизированное производство: Все элементы производятся методом литья под давлением. Сборка полностью механизирована, что повышает стабильность системы.
- Серия W45: Устойчивая, безопасная работа, пластиковые ролики снижают искрообразование. Идеально подходит для взрывоопасных сред.
- Серия W55: Для тяжёлых условий эксплуатации. Надёжная конструкция, часто используется в мобильной тяжёлой технике и установках.

Промежуточные тележки для двутавровой балки серии W35MC

Технические характеристики промежуточных тележек для двутавровой балки

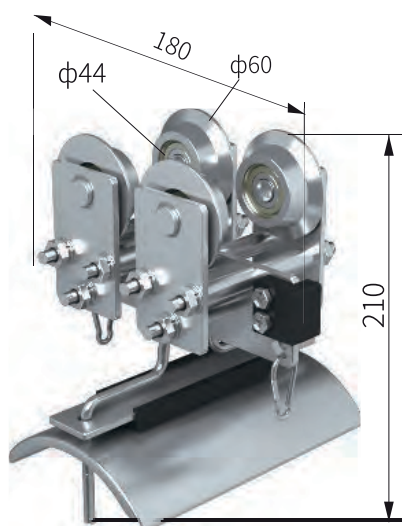

	W35MC-70	W35MC-120	W35MC-150
Колеса	Используются шарикоподшипники, закалка и гальваническая обработка Температурная устойчивость: -30°C ~ +120°C Скорость передвижения: макс. 300 м/мин		
Материалы	Корпус: оцинкованная сталь Основание: оцинкованная сталь Амортизатор: неопрен Шпилька: оцинкованная сталь Прочие детали: оцинкованная сталь Температурная устойчивость: -30°C ~ +120°C		
Макс. нагрузка (кабель)	до 25 кг	до 30 кг	до 35 кг
Размер кабеля (мм)	макс. 75 W x 32 δ	макс. 120 W x 60 δ	макс. 150 W x 70 δ
Вес (кг)	1.90	2.40	2.50
Код заказа	773502	773552	773562

Промежуточные тележки для двутавровой балки серии W35MCL

Технические характеристики промежуточных тележек для двутавровой балки

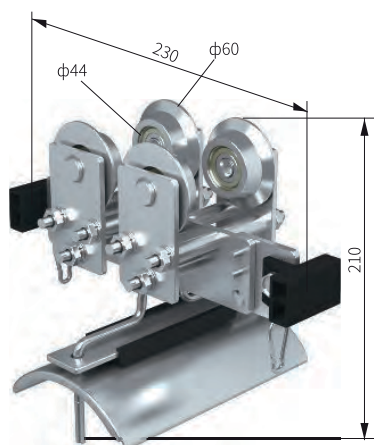

	W35MCL-120	W35MCL-150	W35MCL-250
Колеса	Используются шарикоподшипники, закалка и гальваническая обработка Температурная устойчивость: -30°C ~ +120°C Скорость передвижения: макс. 300 м/мин		
Материалы	Корпус: оцинкованная сталь Основание: оцинкованная сталь Амортизатор: неопрен Шпилька: оцинкованная сталь Прочие детали: оцинкованная сталь Температурная устойчивость: -30°C ~ +120°C		
Макс. нагрузка (кабель)	до 25 кг	до 30 кг	до 60 кг
Размер кабеля (мм)	макс. 120 W x 60 δ	макс. 150 W x 70 δ	макс. 250 W x 100 δ
Вес (кг)	2.10	2.60	3.65
Код заказа	773572	773582	773592

Промежуточная тележка для двутавровой балки W35MCT

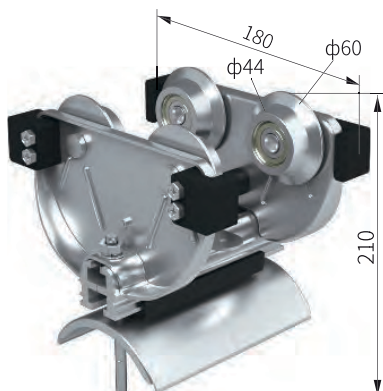

Технические характеристики промежуточных тележек для двутавровой балки

	W35MCT-120	W35MCT-150
Колеса	Используются шарикоподшипники, закалка и гальваническая обработка Температурная устойчивость: -30°C ~ +120°C Скорость передвижения: макс. 300 м/мин	
Материалы	Корпус: оцинкованная сталь Основание: оцинкованная сталь Амортизатор: неопрен Шпилька: оцинкованная сталь Прочие детали: оцинкованная сталь Температурная устойчивость: -30°C ~ +120°C	
Макс. нагрузка	до 20 кг	до 25 кг
Размер кабеля (мм)	макс. 120 W x 50 δ	макс. 150 W x 60 δ
Вес (кг)	2.20	2.40
Код заказа	773522	773532

Промежуточная тележка для двутавровой балки W55MC

Технические характеристики промежуточных тележек для двутавровой балки

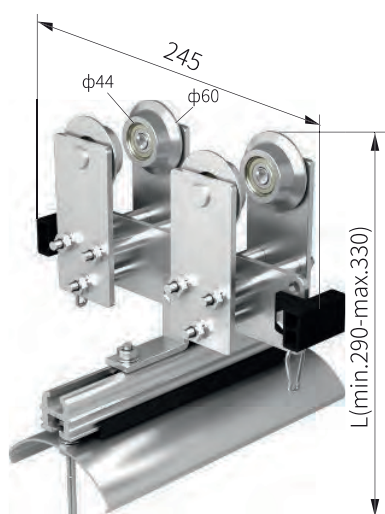

	W55MC-250	W55MC-300	W55MC-350
Колеса	Используются шарикоподшипники, закалка и гальваническая обработка Температурная устойчивость: -30°C ~ +120°C Скорость передвижения: макс. 300 м/мин		
Материалы	Корпус: оцинкованная сталь Основание: оцинкованная сталь Амортизатор: неопрен Шпилька: оцинкованная сталь Прочие детали: оцинкованная сталь Температурная устойчивость: -30°C ~ +120°C		
Макс. нагрузка (кабель)	до 75 кг	до 100 кг	до 125 кг
Размер кабеля (мм)	макс. 120 W x 50 δ	макс. 150 W x 50 δ	макс. 250 W x 70 δ
Вес (кг)	2.10	2.60	3.65
Код заказа	773572	773582	773592

Тянущая тележка для двутавровой балки

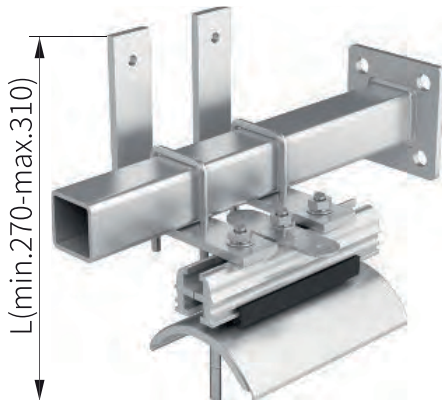

Технические характеристики тянущей тележки

	W35SC-120	W35SC-150	W55SC-250	W55SC-350
Материалы	Корпус: оцинкованная сталь Основание: оцинкованная сталь Амортизатор: неопрен Прочие детали: оцинкованная сталь Температурная устойчивость: -30°C ~ +120°C			
Макс. нагрузка (кабель)	до 30 кг	до 35 кг	до 75 кг	до 125 кг
Размер кабеля (мм)	макс. 120 W x 50 δ	макс. 150 W x 50 δ	макс. 250 W x 70 δ	макс. 300 W x 70 δ
Вес (кг)	2.10	2.30	2.60	3.00
Код заказа	773521	773531	775521	775551

Фиксированная концевая тележка для двутавровой балки

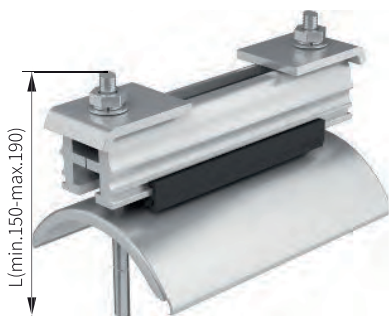

Примечания:

* Тянущая тележка универсальна для систем W35 и W55.

** Концевая тележка универсальна для систем W35 и W55.

Технические характеристики фиксированной концевой тележки

	W35EC-120	W35EC-150	W55EC-250	W55EC-350
Материалы	Корпус: оцинкованная сталь Основание: оцинкованная сталь Амортизатор: неопрен Прочие детали: оцинкованная сталь Температурная устойчивость: -30°C ~ +120°C			
Макс. нагрузка (кабель)	до 30 кг	до 35 кг	до 75 кг	до 125 кг
Размер кабеля (мм)	макс. 120 W x 50 δ	макс. 150 W x 50 δ	макс. 250 W x 70 δ	макс. 300 W x 70 δ
Вес (кг)	1.25	1.45	1.95	2.35
Код заказа	773523	773533	775523	775553

Промежуточная тележка на двутавровой балке

Технические характеристики промежуточной тележки

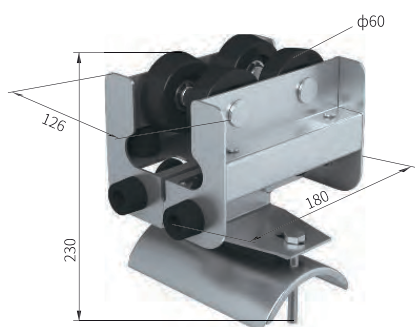

	W55MC-250	W55MC-300	W55MC-350
Колеса	Шарикоподшипники с внешним покрытием из неопрена, закалённые и оцинкованные Температурный диапазон: -30 ~ +120 Скорость перемещения: ≤300 м/мин		
Материалы	Корпус: оцинкованная сталь Опора: оцинкованная сталь Амортизатор: неопрен Штифт: оцинкованная сталь Прочие компоненты: оцинкованная сталь		
Макс. нагрузка (кабель)	до 25 кг	до 30 кг	до 35 кг
Размер кабеля (мм)	макс. 75 W x 50 δ	макс. 120 W x 50 δ	макс. 150 W x 70 δ
Вес (кг)	2.75	3.45	3.85
Код заказа	774512	774522	774532

Тянущая тележка на двутавровой балке

Технические характеристики тянущей тележки

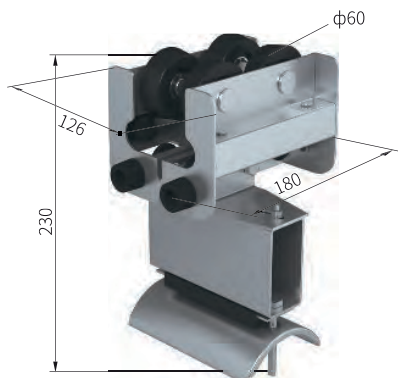

	W45SC-75	W45SC-120	W45SC-150
Колеса	Шарикоподшипники с внешним покрытием из неопрена, закалённые и оцинкованные Температурный диапазон: -30 ~ +120 Скорость перемещения: ≤300 м/мин		
Материалы	Корпус: оцинкованная сталь Опора: оцинкованная сталь Амортизатор: неопрен Штифт: оцинкованная сталь Прочие компоненты: оцинкованная сталь		
Макс. нагрузка (кабель)	до 25 кг	до 30кг	до 35 кг
Размер кабеля (мм)	макс. 75 W x 50 δ	макс. 120 W x 50 δ	макс. 150 W x 70 δ
Вес (кг)	3.15	3.95	4.55
Код заказа	774511	774521	774531

Концевая тележка W45EC

Технические характеристики концевой тележки

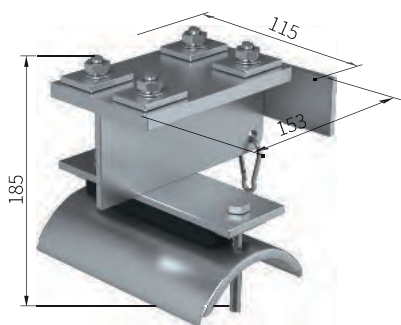

	W45SC-75	W45SC-120	W45SC-150
Материалы	Корпус: оцинкованная сталь Опора: оцинкованная сталь Амортизатор: неопрен Прочие компоненты: оцинкованная сталь Температурный режим: -30°C ~ +120°C		
Макс. нагрузка (кабель)	до 25 кг	до 30кг	до 35 кг
Размер кабеля (мм)	макс. 75 W x 50 δ	макс. 120 W x 50 δ	макс. 150 W x 70 δ
Вес (кг)	1.75	2.35	2.85
Код заказа	774513	774523	774533

Промежуточная тележка на двутавровой балке W15RMC

Технические характеристики промежуточной тележки

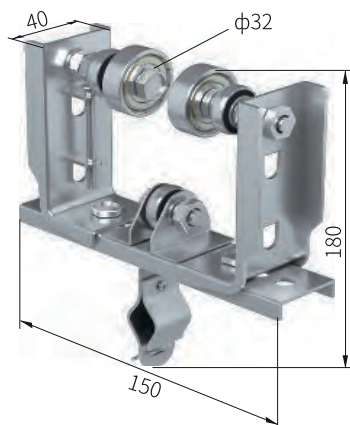

	W15RMC
Материалы	Корпус: оцинкованная сталь Основание: оцинкованная сталь Амортизатор: неопрен Шпилька: оцинкованная сталь Прочие детали: оцинкованная сталь Температурная устойчивость: -30°C ~ +120°C
Колеса	Шарикоподшипники, термообработка, оцинковка Температура: -30°C ~ +120°C Скорость: до 150 м/мин
Макс. нагрузка (кабель)	до 25 кг
Размер кабеля (мм)	макс. 150 W x 60 δ
Вес (кг)	2.40
Код заказа	773532

Взрывозащищённая промежуточная тележка на двутавровой балке W45AMC

Технические характеристики взрывозащищённой промежуточной тележки

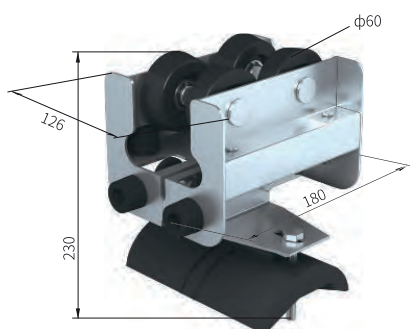

	W35AMC-75	W35AMC-120	W35AMC-150
Колеса	Шарикоподшипники с внешним покрытием из неопрена, закалённые и оцинкованные Температурный диапазон: -30 ~ +80 Скорость перемещения: ≤250 м/мин		
Материалы	Корпус: оцинкованная сталь Опора: ABS Амортизатор: неопрен Прочие компоненты: оцинкованная сталь Температура: -30 ~ +80		
Макс. нагрузка	до 15 кг	до 25 кг	до 30 кг
Размер кабеля	макс. 75 W x 32 δ	макс. 120 W x 60 δ	макс. 150 W x 70 δ
Вес (кг)	1.95	2.25	2.45
Код заказа	774581	774582	774583

Взрывозащищённая буксировочная тележка

Технические характеристики взрывозащищённой буксировочной тележки

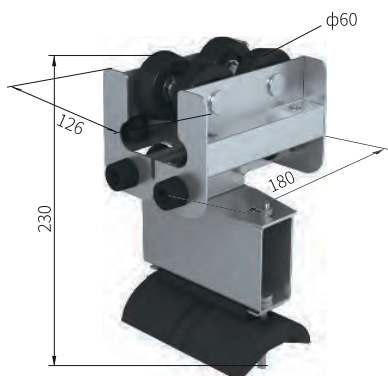

	W45ASC-75	W45ASC-120	W45ASC-150
Колеса	Шарикоподшипники с внешним покрытием из неопрена, закалённые и оцинкованные Температурный диапазон: -30 ~ +120 Скорость перемещения: ≤250 м/мин		
Материалы	Корпус: сталь, оцинковка Опора: ABS Крепёж: нерж. сталь		
Макс. нагрузка (кабель)	до 15 кг	до 25 кг	до 30 кг
Размер кабеля (мм)	макс. 75 W x 32 δ	макс. 120 W x 60 δ	макс. 150 W x 70 δ
Вес (кг)	2.35	2.65	2.85
Код заказа	774571	774572	774573

Взрывозащищённая фиксированная тележка

Технические характеристики концевой тележки

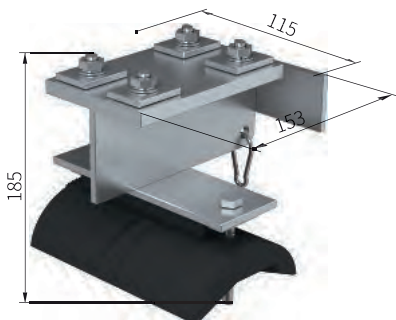

	W45AEC-75	W45AEC-120	W45AEC-150
Материалы	Корпус: оцинкованная сталь Опора: оцинкованная сталь Амортизатор: неопрен Прочие компоненты: оцинкованная сталь Температурный режим: -30°C ~ +120°C		
Макс. нагрузка (кабель)	до 15 кг	до 25кг	до 30 кг
Размер кабеля (мм)	макс. 75 W x 50 δ	макс. 120 W x 50 δ	макс. 150 W x 70 δ
Вес (кг)	1.35	1.65	1.85
Код заказа	774591	774592	774593

Система тележек на стальном тросе

Тележки на стальном тросе подходят для легких мобильных систем электропитания, отличаются простотой установки и низкой стоимостью.

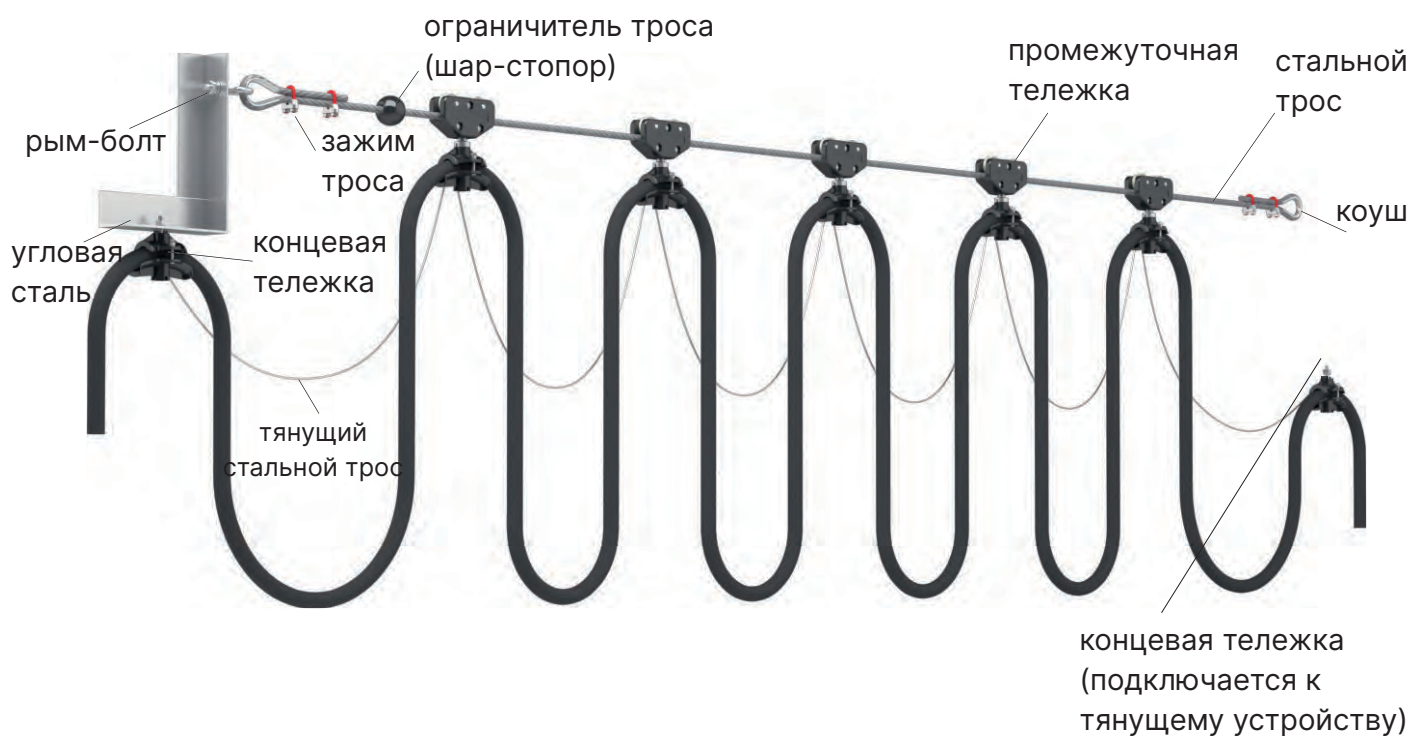

Стальная концевая тележка для плоского кабеля FET

Технические характеристики стальной концевой тележки

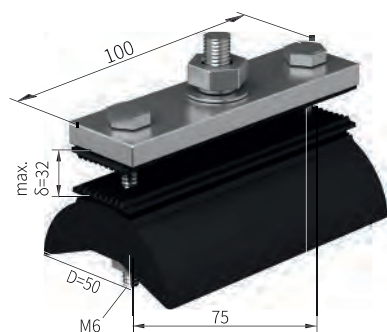

	FET-70
Материалы	Корпус: оцинкованная сталь Опора: оцинкованная сталь Амортизатор: неопрен Прочие компоненты: оцинкованная сталь Температурный режим: -30°C ~ +120°C
Макс. нагрузка (кабель)	до 6 кг
Размер кабеля (мм)	макс. 75 W x 50 δ
Вес (кг)	0.24
Код заказа	782370

Стальная промежуточная тележка для плоского кабеля FMT

Технические характеристики стальной промежуточной тележки

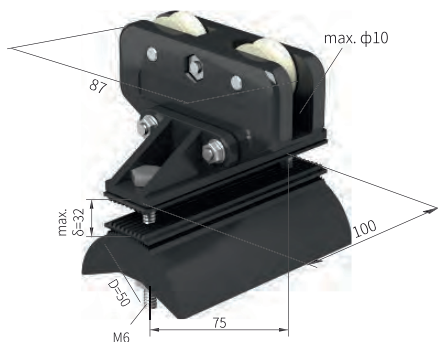

	FMT-70
Материалы	Корпус: оцинкованная сталь Основание: оцинкованная сталь Амортизатор: неопрен Шпилька: оцинкованная сталь Прочие детали: оцинкованная сталь Температурная устойчивость: -30°C ~ +120°C
Колеса	Шарикоподшипники, термообработка, оцинковка Температура: -30°C ~ +120°C Скорость: до 150 м/мин
Макс. нагрузка (кабель)	до 6 кг
Размер кабеля (мм)	макс. 75 W x 50 δ
Вес (кг)	0.20
Код заказа	782270

Стальная средняя тележка для круглого кабеля RMT

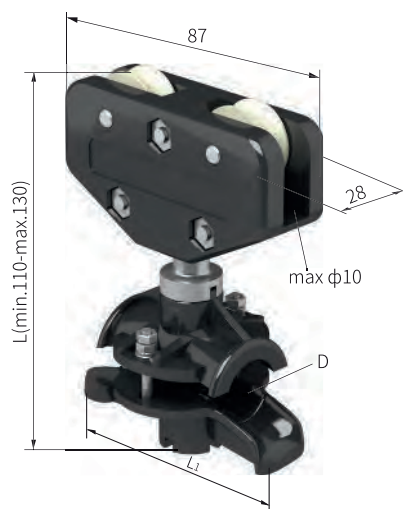

Технические характеристики стальной средней тележки для круглого кабеля

	RMT-30	RMT-40
Колеса	Пластик Температурный диапазон: -30 до +120 Скорость движения: < 120 м/мин	
Материалы	Корпус: инженерный пластик Опора: инженерный пластик Штифт: сталь, оцинкованная Крепеж: оцинкованная сталь Темп. стойкость: -30 до +100	
Макс. нагрузка (кабель)	до 4 кг	до 5 кг
Размер кабеля (мм)	D=φ 30 мм	D=φ 40 мм
Вес (кг)	0.17	0.18
Код заказа	783230	783240
Размер L1 (мм)	77	102

Стальная концевая тележка для круглого кабеля RET

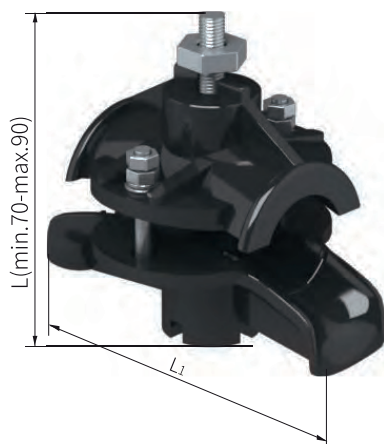

Технические характеристики стальной концевой тележки

	RET-30	RET-40
Материалы	Опора: инженерный пластик Крепеж: оцинкованная сталь Темп. стойкость: -30 до +100	
Макс. нагрузка (кабель)	до 4 кг	до 5 кг
Размер кабеля (мм)	D=Φ 30 мм	D=Φ 30 мм
Вес (кг)	0.06	0.07
Код заказа	783330	783340
Размер L1 (мм)	77	102

Стальная одноколесная тележка для круглого кабеля ST

Технические характеристики стальной одноколесной тележки

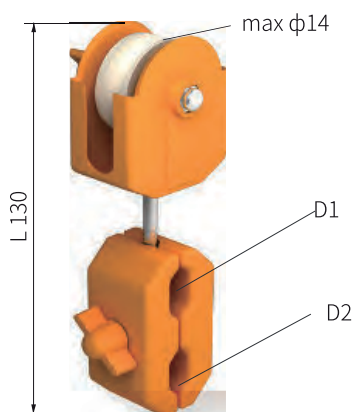

	ST-12/14	ST-14/16
Колеса	Пластик Температурный диапазон: -30 до +85 Скорость движения: до 100 м/мин	
Материалы	Корпус: инженерный пластик Опора: инженерный пластик Крепеж: оцинкованная сталь	
Макс. нагрузка (кабель)	до 3 кг	до 5 кг
Размер кабеля (мм)	макс. D1/D2=12/14	макс. D1/D2=14/16
Вес (кг)	0.08	0.09
Код заказа	782213	782215

Система на угловом стальном профиле

Тележка на угловом стальном профиле применяется для легких мобильных устройств электроснабжения. Характеризуется быстрой установкой, низкой стоимостью, долгим сроком службы, стабильной работой и другими преимуществами.



Тележка на угловом профиле для плоского кабеля

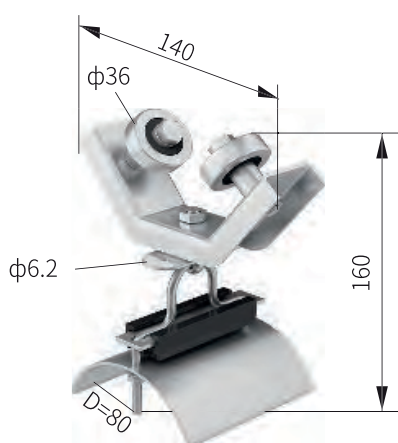

	FMT-70
Колеса	Подшипники качения, закаленные, оцинкованные Температурная устойчивость: -30 ~ +125 Скорость перемещения: макс. 160 м/мин
Материалы	Корпус: оцинкованная сталь Опора: оцинкованная сталь Амортизатор: неопрен Штифт: оцинкованная сталь Крепеж: оцинкованная сталь
Макс. нагрузка (кабель)	до 15 кг
Размер кабеля (мм)	макс. 75 W x 32 δ
Вес (кг)	0.67
Код заказа	792212

Тележка на угловом стальном профиле для круглого кабеля

Технические характеристики тележки на угловом стальном профиле

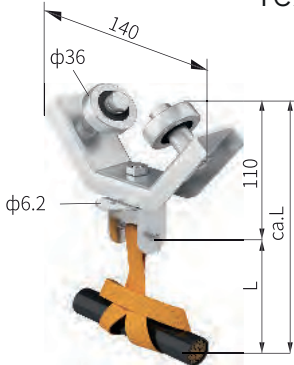

	FMT-70
Колеса	Подшипники качения, закалённые, оцинкованные Температурная устойчивость: -30°C ~ +125°C Скорость перемещения: прил. 160 м/мин
Материалы	Корпус: оцинкованная сталь Зажим: оцинкованная сталь Стропа: нейлон Штифт: латунь или оцинкованная сталь
Макс. нагрузка (кабель)	до 15 кг
Размер кабеля (мм)	макс. D=φ 50мм/D=φ 80мм/D=φ 160мм
Вес (кг)	0.48
Код заказа	792311 (D=50, L=160) 792312 (D=80, L=190) 792315 (D=160, L=270)